

ВЫРУБНОЙ ИНСТРУМЕНТ ДЛЯ ПРЕССОВ TRUMPF

Tool for Trumpf machines







Gr. 0 - размер d 6,0 / 10,5 мм

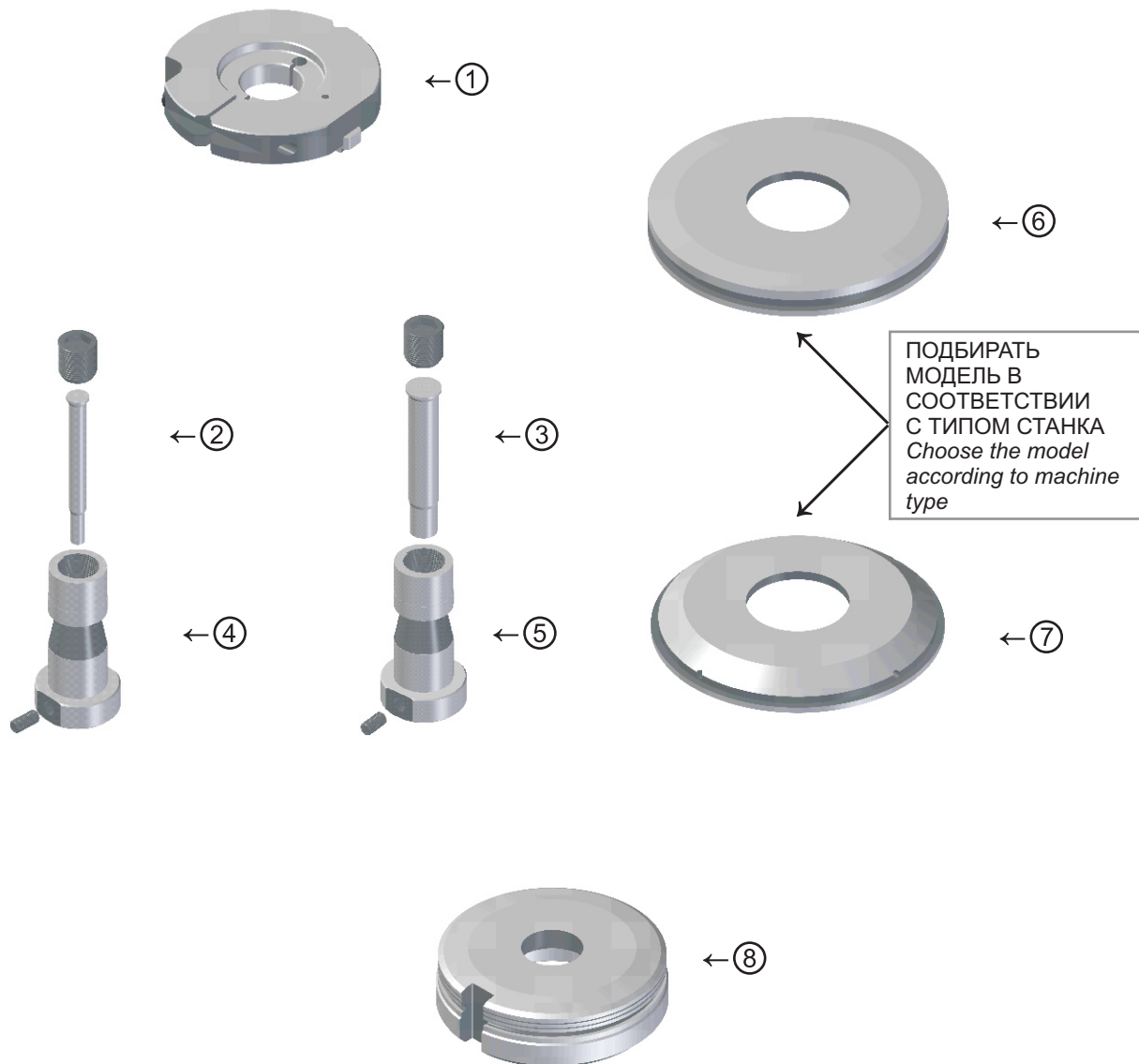
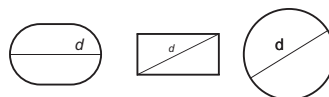

Ref.	Cod.	НАИМЕНОВАНИЕ / Description
1	701	ЦЕНТРИРУЮЩЕЕ КОЛЬЦО <i>Centering rings</i>
2	242	ПУАНСОННАЯ ВСТАВКА Ø МАХ 6 <i>Reduced punch Ø max 6</i>
3	243	ПУАНСОННАЯ ВСТАВКА Ø МАХ 10,5 <i>Reduced punch Ø max 10,5</i>
4	001/30	ПАТРОН ПУАНСОНА ART.242 <i>Punch holder for punch art. 242</i>

Ref.	Cod.	НАИМЕНОВАНИЕ / Description
5	001/31	ПАТРОН ПУАНСОНА ART.243 <i>Punch holder for punch art. 243</i>
6	601	СЪЕМНИК <i>Stripper plate</i>
7	603	СЪЕМНИК <i>Stripper plate</i>
8	372	МАТРИЦА <i>Die</i>

ВЫРУБНОЙ ИНСТРУМЕНТ ДЛЯ ПРЕССОВ TRUMPF - Tools for Trumpf machines



Siemegi s.a.s

СПЕЦИАЛЬНОЕ КОНСТРУКТОРСКОЕ ТЕХНОЛОГИЧЕСКОЕ БЮРО
ЮНИФОС
www.unifos.ru СКТБ





Gr. 1 - максимальный размер d 30,0 мм

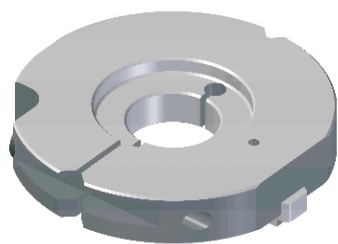
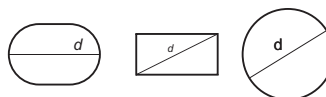

← ①

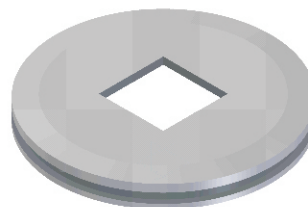

← ③



← ②

ПОДБИРАТЬ
МОДЕЛЬ В
СООТВЕТСТВИИ
С ТИПОМ СТАНКА
Choose the model
according to machine
type

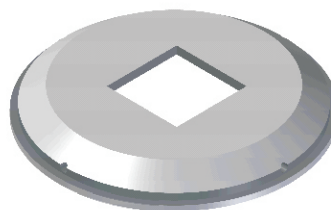

← ④

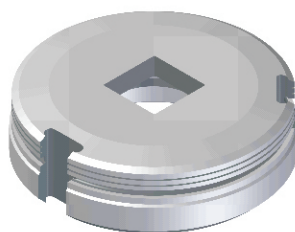

← ⑤

Ref.	Cod.	НАИМЕНОВАНИЕ / Description
1	701	ЦЕНТРИРУЮЩЕЕ КОЛЬЦО Centering rings
2	246	ПУАНСОН Ø MAX 6 Reduced punch Ø max 6
3	601	СЪЕМНИК Stripper plate

Ref.	Cod.	НАИМЕНОВАНИЕ / Description
4	601	СЪЕМНИК Stripper plate
5	372	МАТРИЦА Die

Технические характеристики:

- Пуансоны из стали HSS
- Шпонки на матрице позиционирует ее в основании, это исключает разлома матрицы.

Дополнительные возможности:

- Пуансон из стали SSK для тяжелых работ
- Покрытие TIN - TIALN
- Съемник из полиуретана

Technical notes:

- Hardened HSS punches
- Keyways on the shaped dies with rayed bottom in order to avoid initial cracking

On request :

- Special SSK punches for heavy workings
- TIN - TIALN coatings
- Urethane stripper

© 2007



Siemegi s.a.s

СПЕЦИАЛЬНОЕ КОНСТРУКТОРСКОЕ ТЕХНОЛОГИЧЕСКОЕ БЮРО

ЮНИФОС
www.unifos.ru СКТБ



Россия, 197343, г. Санкт-Петербург, ул. Белоостровская, 22, оф. 310-312, тел.: +7 812 449 2721 (многоканальный)



Gr. 2 - максимальный размер d 77,0 мм

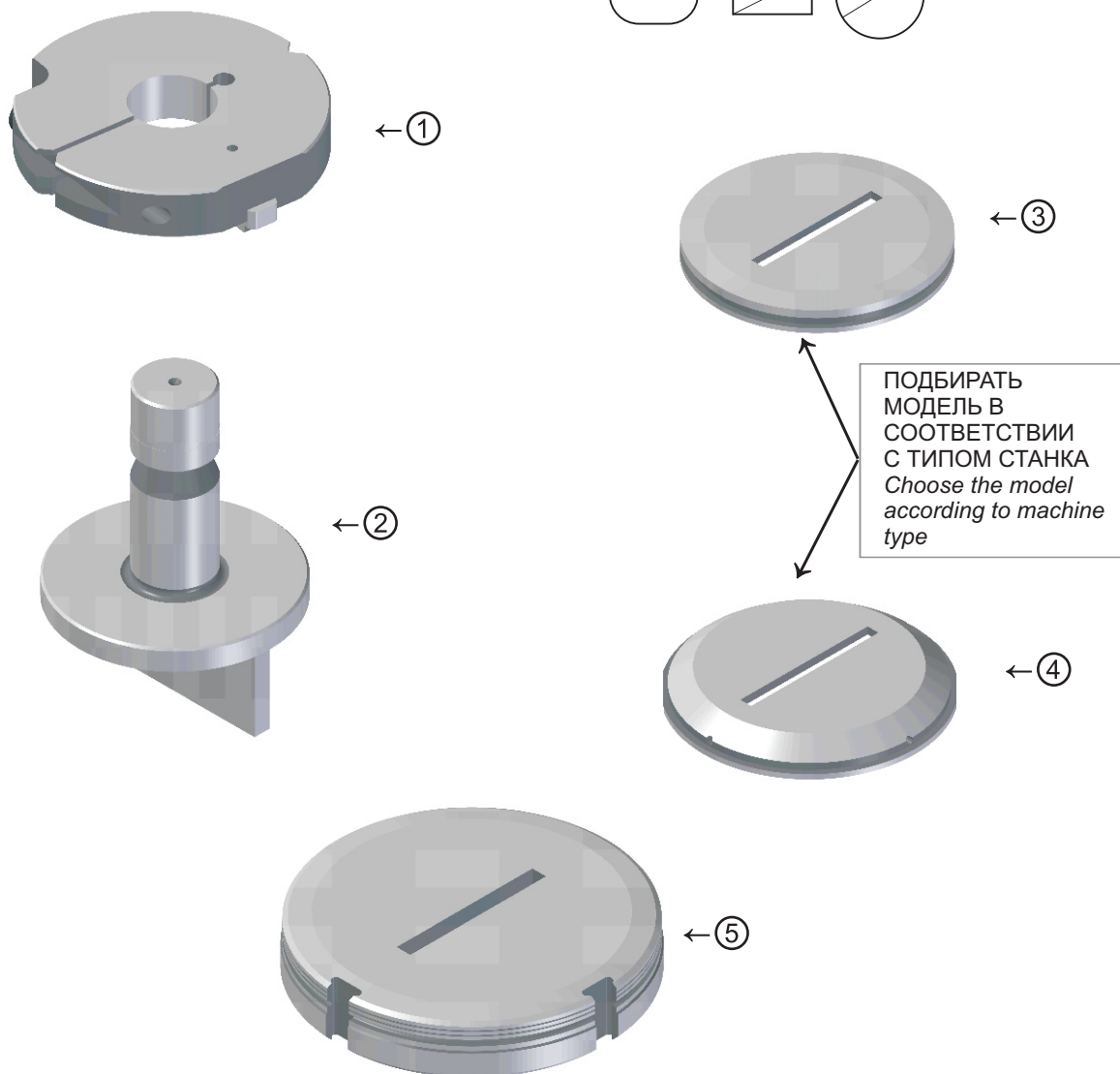
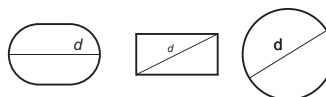

Ref.	Cod.	НАИМЕНОВАНИЕ / Description
1	701	ЦЕНТРИРУЮЩЕЕ КОЛЬЦО <i>Centering rings</i>
2	247	ПУАНСОН < Ø40 / Punch < Ø40 ПУАНСОН < Ø50 / Punch < Ø50 ПУАНСОН < Ø60 / Punch < Ø60 ПУАНСОН < Ø72 / Punch < Ø72 ПУАНСОН < Ø77 / Punch < Ø77

Ref.	Cod.	НАИМЕНОВАНИЕ / Description
3	601	СЪЕМНИК <i>Stripper plate</i>
4	603	СЪЕМНИК <i>Stripper plate</i>
5	373	МАТРИЦА <i>Die</i>

Технические характеристики:
- Пуансоны из стали HSS
- Шпонки на матрице позиционирует ее в основании, это исключает разлома матрицы.

Дополнительные возможности:
- Пуансон из стали SSK для тяжелых работ
- Покрытие TIN - TIALN
- Съемник из полиуретана

Technical notes:
- Hardened HSS punches
- Keyways on the shaped dies with rayed bottom in order to avoid initial cracking

On request :
- Special SSK punches for heavy workings
- TIN –TIALN coatings
- Urethane stripper



Siemegi s.a.s

СПЕЦИАЛЬНОЕ КОНСТРУКТОРСКОЕ ТЕХНОЛОГИЧЕСКОЕ БЮРО
ЮНИФОС
www.unifos.ru СКТБ





Gr. 3 - максимальный размер d 105,0 мм

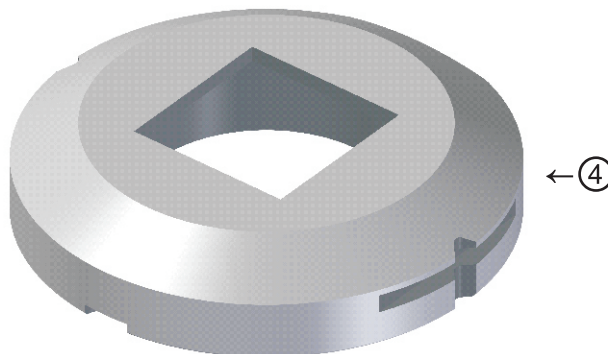
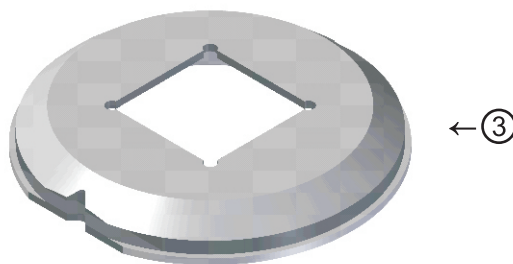
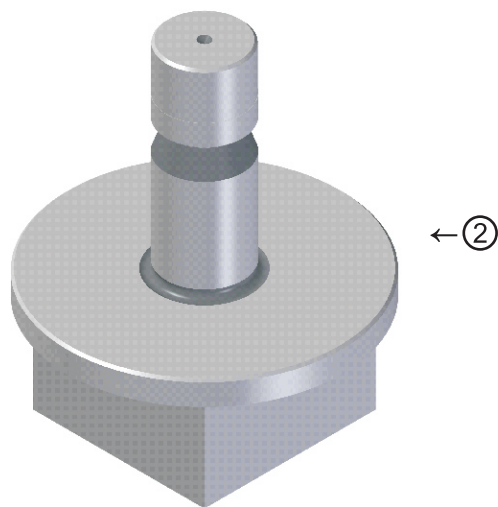
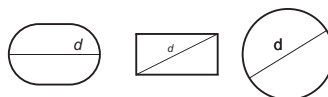
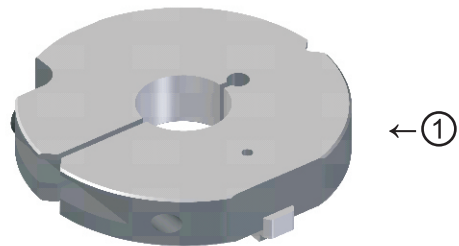

Ref.	Cod.	НАИМЕНОВАНИЕ / Description
1	702	ЦЕНТРИРУЮЩЕЕ КОЛЬЦО Centering rings
2	248	ПУАНСОН Punch

Ref.	Cod.	НАИМЕНОВАНИЕ / Description
5	602	СЪЕМНИК Stripper plate
6	374	МАТРИЦА Die

Технические характеристики:
- Пуансоны из стали HSS

Дополнительные возможности:
- Пуансон из стали SSK для тяжелых работ
- Покрытие TIN - TIALN
- Съемник из полиуретана

Technical notes:
- Hardened HSS punches

On request :
- Special SSK punches for heavy workings
- TIN – TIALN coatings
- Urethane stripper

© 2007



Siemegi s.a.s

СПЕЦИАЛЬНОЕ КОНСТРУКТОРСКОЕ ТЕХНОЛОГИЧЕСКОЕ БЮРО

ЮНИФЛОС
www.unifos.ru СКТБ



Россия, 197343, г. Санкт-Петербург, ул. Белоостровская, 22, оф. 310-312, тел.: +7 812 449 2721 (многоканальный)



Gr. 1 - максимальный размер d 30,0 мм / Gr. 2 - 42 мм

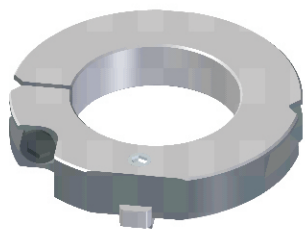

← ①

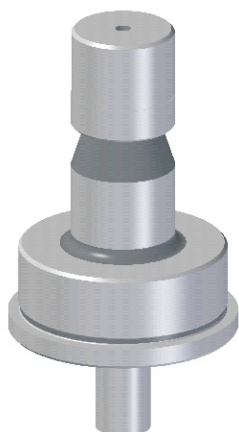
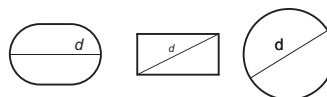

← ②

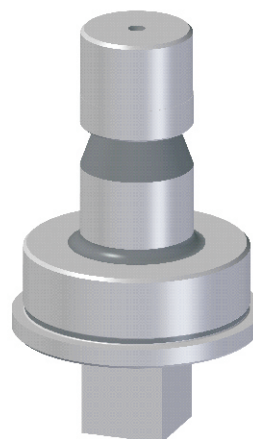

← ④

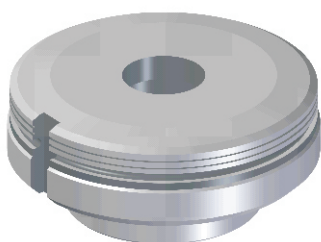

← ③



← ⑤

Ref.	Cod.	НАИМЕНОВАНИЕ / Description
1	703	ЦЕНТРИРУЮЩЕЕ КОЛЬЦО <i>Centering rings</i>
2	2461	ПУАНСОН GR. 1 <i>Punch Gr. 1</i>
3	3721	МАТРИЦА GR. 1 <i>Die Gr. 1</i>

Ref.	Cod.	НАИМЕНОВАНИЕ / Description
4	2471	ПУАНСОН GR. 2 <i>Punch Gr. 2</i>
5	3731	МАТРИЦА GR. 2 <i>Die</i>

Технические характеристики:
- Пуансоны из стали HSS

Дополнительные возможности:
- Пуансон из стали SSK для тяжелых работ
- Покрытие TIN - TIALN
- Съёмник из полиуретана

Technical notes:
- Hardened HSS punches

On request:
- Special SSK punches for heavy workings
- TIN - TIALN coatings
- Urethane stripper



Siemegi s.a.s

СПЕЦИАЛЬНОЕ КОНСТРУКТОРСКОЕ ТЕХНОЛОГИЧЕСКОЕ БЮРО
ЮНИФОС
www.unifos.ru СКТБ



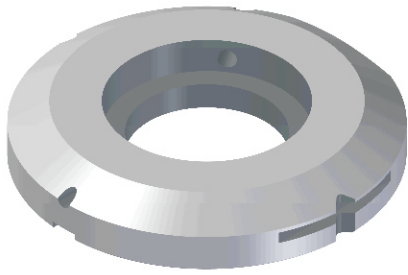

← ①

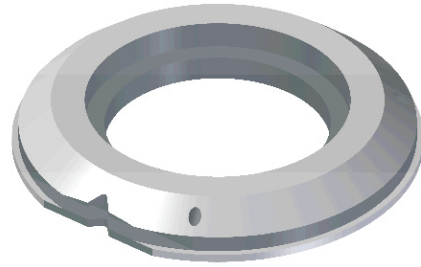

← ④

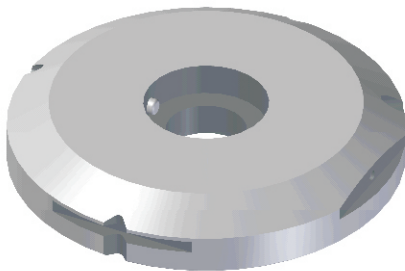

← ②

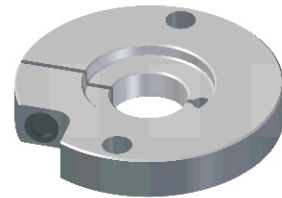

← ⑤



← ③

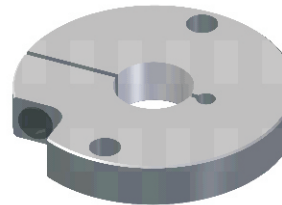

← ⑥

Ref.	Cod.	НАИМЕНОВАНИЕ / Description
1	004/91	ПЕРЕХОДНИК НА РАЗМЕР GR. 3 (ART.374) ДЛЯ МАТРИЦЫ GR. 2 (ART. 373) <i>Reduction from Die Gr. 3 (art.374) to Die Gr. 2 (Art. 373)</i>
2	004/92	ПЕРЕХОДНИК НА РАЗМЕР GR. 3 (ART.374) ДЛЯ МАТРИЦЫ GR. 1 (ART. 372) <i>Reduction from Die Gr. 3 (art.374) to Die Gr.1 (Art. 372)</i>
3	004/93	ПЕРЕХОДНИК НА РАЗМЕР GR. 2 (ART.373) ДЛЯ МАТРИЦЫ GR. 1 (ART. 372) <i>Reduction from Die Gr. 2 (art.373) to Die Gr. 1 (Art. 372)</i>
4	004/94	ПЕРЕХОДНИК НА РАЗМЕР GR. 3 (ART.602) ДЛЯ СЪЕМ НИКА GR. 2 (ART.601/603) <i>Reduction from stripper plate Gr. 3 (art.602) to stripper plate Gr. 2 (art. 601 / 603)</i>
5	701/M	ЦЕНТРИРУЮЩЕЕ КОЛЬЦО GR. 1 (ДЛЯ РУКОВОДСТВА ПРЕССА) <i>Centering rings Gr. 1 (for manual machines)</i>
6	702/M	ЦЕНТРИРУЮЩЕЕ КОЛЬЦО GR. 2 (ДЛЯ РУКОВОДСТВА ПРЕССА) <i>Centering rings Gr. 2 (for manual machines)</i>

© 2007



Siemegi s.a.s

СПЕЦИАЛЬНОЕ КОНСТРУКТОРСКОЕ ТЕХНОЛОГИЧЕСКОЕ БЮРО

ЮНИФОС
www.unifos.ru СКТБ



Россия, 197343, г. Санкт-Петербург, ул. Белоостровская, 22, оф. 310-312, тел.: +7 812 449 2721 (многоканальный)

